

Freshline[®] Smart Technology

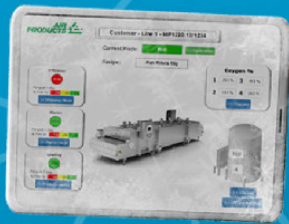

Betreten Sie die Welt des SMARTEN Frostens mit Freshline® Smart Technology

Freshline® Smart Technology revolutioniert das Level an Komfort, Effizienz und Kontrolle, das Sie bislang von kryogenen Frostverfahren kennen.

Air Products-Experten und die permanente Überwachung durch das Freshline® Smart Technology System bieten viele Vorteile:

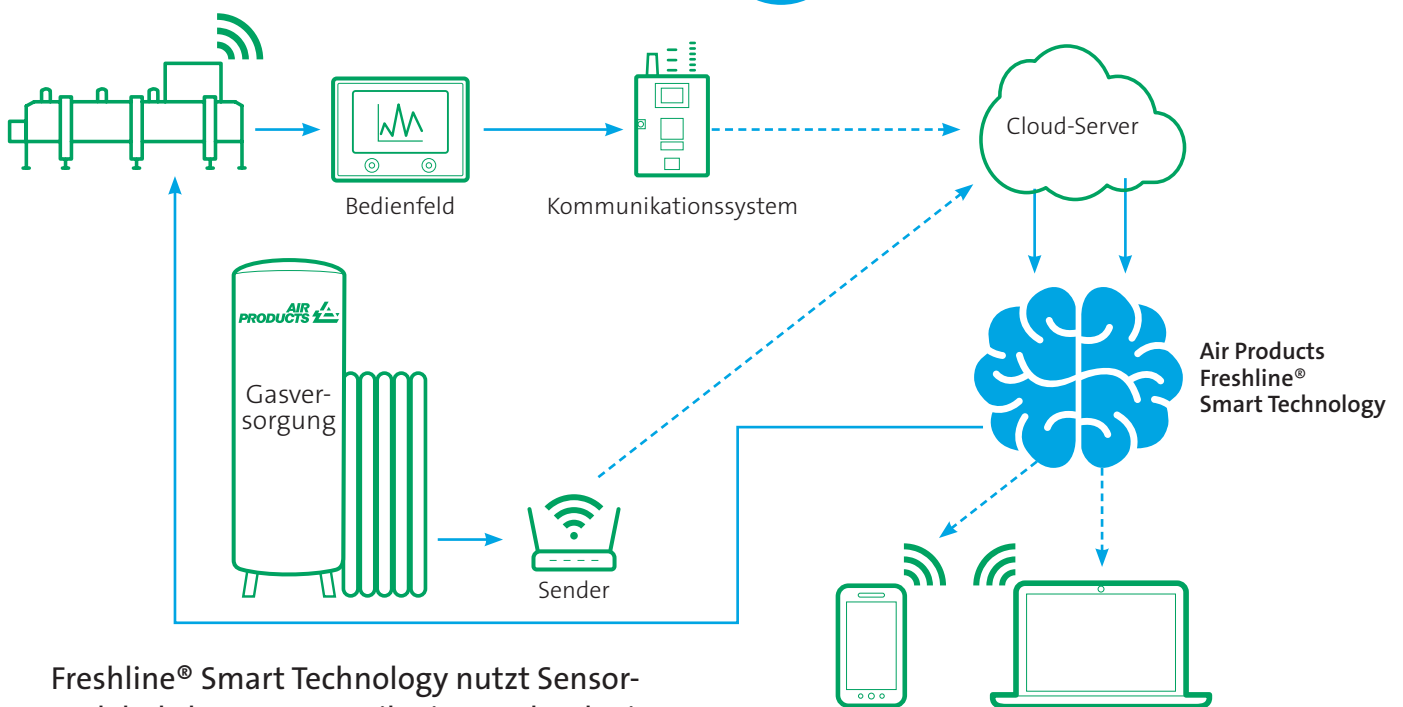

Freshline® Smart Technology nutzt Sensor- und drahtlose Kommunikationstechnologie und gibt auf der Grundlage moderner Analysen Empfehlungen zur Prozessoptimierung und verfolgt wichtige Prozessparameter.

Wichtigste Vorteile

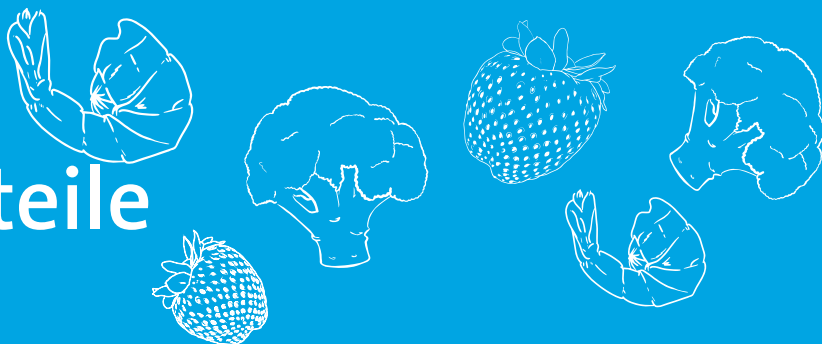

- Reduzierung ungeplanter Ausfallzeiten
- Verbesserung der Betriebszeit
- Optimierung des Wartungsplans
- Optimierte Stickstofflieferungen



- Maximierung der Tunnelnutzung
- Senkung des Verbrauchs, wo dies möglich ist
- Transparenz des Stickstoffverbrauchs nach Rezeptur, Tunnel oder Zeitraum
- Ermöglichung von Effizienzbewertungen



- Optimales Frostens von Produkten
- Potenzielle Reduzierung von Produktschäden infolge einer nicht optimierten Beladung



- Fernzugriff auf Prozessdaten
- Schnelle Lösung bei Anfragen und Vermeidung unnötiger Besuche vor Ort

Erhältlich für alle Freshline® EF, MP, DM und IQF+ Tunnelfroster.



Zwei Level: Prozessreporting oder Prozessüberwachung. Sie haben die Wahl:



Prozessreporting:

- Automatisierter täglicher E-Mail-Service ("Daten des Vortags")
- Wichtige Alarme und Prozessparameter (KPIs)
- Ampelsystem zur Anzeige der Tunnelleistung
- Einblick in den Betrieb/Snapshot



Prozessüberwachung:

- Interaktives Dashboard
- Proaktiver technischer Support von Air Products zur Steigerung der Produktivität und Vermeidung von Ausfallzeiten
- Zugriff auf Prozessdaten in Echtzeit
- Automatisierte Überwachung mit Analyse
- Historische Trenddatenerfassung per Mausklick
- Erweiterte Alarme und Lösungsvorschläge
- Vorausschauende Wartung

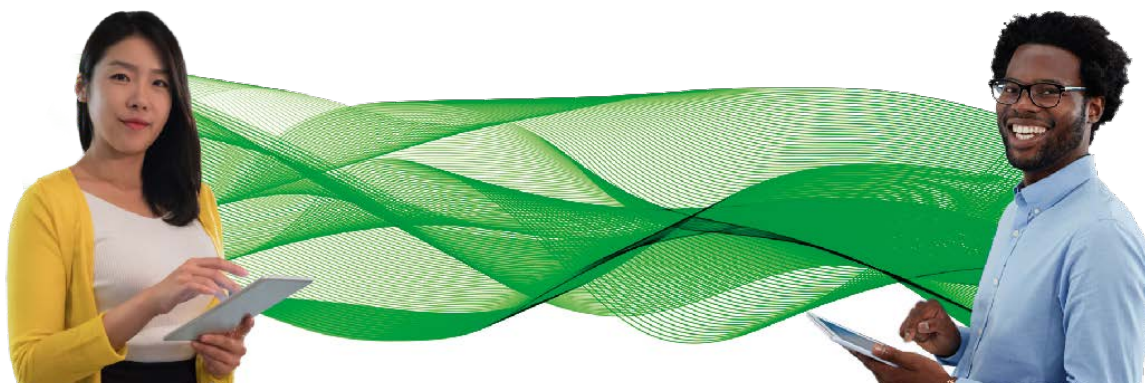
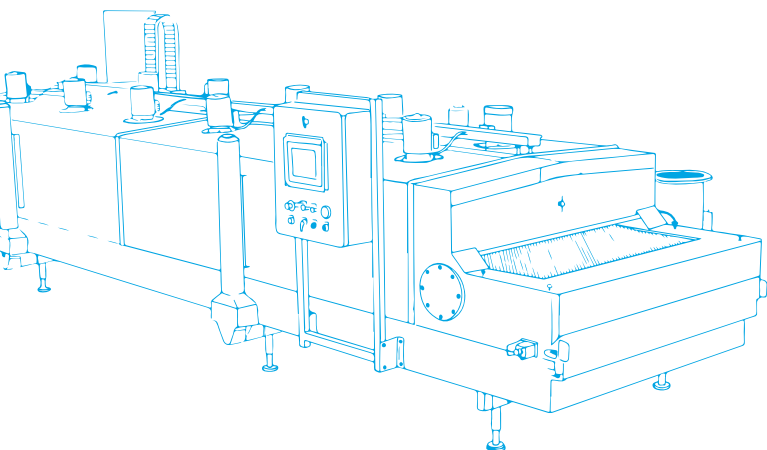

Für weitere Informationen kontaktieren Sie uns bitte oder besuchen Sie unsere Website:
airproducts.de/smart-food

Air Products GmbH
T 02324 689 0
apginfo@airproducts.com



tell me more
airproducts.de